

Gentile cliente, la ringraziamo per aver acquistato un prodotto MASTER. Questo manuale descrive le operazioni necessarie alla corretta installazione del prodotto. Questo dispositivo NON è progettato per uso continuativo. Un utilizzo del prodotto diverso da quanto previsto in questo manuale è improprio e vietato e comporta l'annullamento della garanzia e di qualsiasi responsabilità del produttore. Il montaggio e l'installazione del prodotto devono essere effettuati esclusivamente da un tecnico qualificato. Al termine dell'installazione, tutti i manuali allegati al prodotto devono essere consegnati al cliente finale, il quale è tenuto a conservarli per successive consultazioni.

**Informazione per eventuali richieste di assistenza**

Per facilitare, migliorare e velocizzare qualunque richiesta al servizio di assistenza è necessario fornire il nome del prodotto all'operatore. Prima di installare il motore, si consiglia di copiare i dati tecnici (compreso il nome esteso del prodotto) e conservarli in luogo sicuro.

**INFORMAZIONI SUL PRODOTTO**

Il motore a finecorsa elettronico STONE è stato progettato per l'azionamento di tapparelle a lamelle orientabili. Il motore è dotato di sistemi per il riconoscimento di eventuali ostacoli durante la fase di salita e discesa (quest'ultimo solo se viene utilizzato un adattatore compensato correttamente montato, vedi sez. '23 INSTALLAZIONE DEGLI ADATTATORI SERIE «COMPENSATI»'). Se l'avvolgibile è fornito di sistemi di arresto (dispositivi antieffrazione e/o stopper, vedi sez. '3 NOTE SUL MONTAGGIO'), durante l'installazione il prodotto è in grado di rilevare e memorizzare automaticamente i finecorsa. La presenza di tali dispositivi, inoltre, permetterà al motore di recuperare autonomamente eventuali scostamenti dei finecorsa dovuti ad assestamenti dell'avvolgibile o altri possibili fattori di errore. Si consiglia quindi di installare sempre la tapparella con tali dispositivi (o almeno uno dei due). Utilizza dispositivi antieffrazione di qualità, in grado di sopportare la spinta del motore per brevi periodi. Il numero di dispositivi antieffrazione da utilizzare dipende dal peso della tapparella e dalla coppia nominale del motore. Se si procede all'installazione in assenza di dispositivi antieffrazione e stopper, occasionalmente, potrebbe essere necessario procedere alla regolazione dei finecorsa (vedi sezioni 8-9-10). Nel caso in cui la tapparella non sia installata a regola d'arte, il motore potrebbe rilevare ostacoli inesistenti durante la fase di salita o di discesa. In questo caso è necessario verificare l'installazione.

**NOTA:**

E' possibile che, a causa di assestamenti meccanici, dilatazioni o restringimenti dell'avvolgibile dovuti alla temperatura ad altri fattori ambientali, i finecorsa del motore possano nel tempo spostarsi lievemente. Ciò si evidenzia in particolare nella posizione di chiusura della tapparella, il cui spostamento anche minimo potrebbe impedire la perfetta chiusura della tapparella e permettere a qualche indesiderato spiraglio di luce di entrare. Detto comportamento non deve essere considerato un difetto di fabbricazione del motore, bensì un limite derivante dalle condizioni di lavoro dello stesso. La scelta di questo motore per la movimentazione di una tapparella con lamelle orientabili sottintende l'implicita conoscenza ed accettazione di questi dettagli tecnici. Al fine di rendere agevole l'eventuale ritocco dei finecorsa, questo motore prevede delle procedure di regolazione semplificata (vedi sezioni 8-9-10).

**CARATTERISTICHE TECNICHE**

Le caratteristiche tecniche del motore sono riportate nell'etichetta applicata al tubo motore. Ulteriori caratteristiche comuni alla famiglia di motori:

<b>Alimentazione</b>	: 230 Vac 50 Hz	<b>Classe di isolamento</b>	: H	<b>Tempo funzionamento continuo</b>	: 4 minuti
<b>Consumo a riposo</b>	: < 1W	<b>Grado di protezione</b>	: IP44	<b>Frequenza radio</b>	: 433.42 MHz
<b>Diametro minimo rullo</b>	: 50 x 1.5 mm	<b>Giri massimi finecorsa</b>	: ∞	<b>Trasmettitori portatili memorizzabili</b>	: 40

**1 AVVERTENZE****1.1 Avvertenze di SICUREZZA per l'UTENTE**

L'installazione non corretta può causare gravi ferite ● Conservare queste istruzioni per eventuali interventi futuri di manutenzione e smaltimento del prodotto ● Tutte le operazioni di installazione, collegamento, di programmazione e di manutenzione del prodotto devono essere effettuate esclusivamente da un tecnico qualificato e competente, rispettando le leggi, le normative, i regolamenti locali e le istruzioni riportate in questo manuale ● Il cablaggio elettrico deve rispettare le norme CEI in vigore. La realizzazione dell'impianto elettrico definitivo è riservato, secondo le disposizioni del D.M. 37/2008, esclusivamente all'eletticista ● Certe applicazioni richiedono il comando «uomo presente» e possono escludere l'utilizzo di comandi radio o necessitare di particolari sicurezze ● Per prevenire situazioni di potenziale pericolo, verificare periodicamente le condizioni operative dell'avvolgibile.

**1.2 Avvertenze di SICUREZZA per l'INSTALLATORE**

Verificare che la confezione sia integra e non abbia subito danni durante il trasporto ● L'urto violento e l'utilizzo di utensili non adeguati, può causare la rottura di parti esterne o interne del motore ● È vietato forare o manomettere in alcun modo il motore. Non modificare o sostituire parti senza l'autorizzazione del costruttore ● Non manipolare il motore prendendolo per il cavo di alimentazione. Se il cavo di alimentazione viene danneggiato, il prodotto non può essere utilizzato. Non tentare di sostituire il cavo di alimentazione ● Eventuali viti necessarie al completamento dell'installazione non devono entrare in contatto con il motore ● Il motore deve essere di potenza adeguata al carico applicato (verificare i dati di targa riportati sul motore) ● Alcune fasi della programmazione e/o il funzionamento normale sfruttano i fermi meccanici dell'avvolgibile. E' indispensabile scegliere il motore con la coppia più adatta all'applicazione considerando l'effettiva trazione dell'avvolgibile, evitando motori troppo potenti ● Utilizzare rulli avvolgitori di spessore minimo 10/10 ● Lasciare 1-2 mm di gioco destra/sinistra sul rullo avvolgitore ● Verificare che la puleggia di traino e la corona adattatore siano di forma e dimensioni conformi al rullo avvolgitore utilizzato. Adattatori, supporti e accessori vari inerenti al motore devono essere scelti esclusivamente tra quelli del catalogo MASTER ● Se il prodotto è installato ad un'altezza inferiore a 2,5 m dal pavimento o da altra superficie d'appoggio, è necessario proteggere le parti in movimento con una copertura, per impedire l'accesso accidentale. Garantire in ogni caso l'accesso per gli interventi di manutenzione ● Il cavo di alimentazione deve essere posizionato in modo tale da non entrare in contatto con parti in movimento ● Il cavo di alimentazione del prodotto è adatto per essere installato esclusivamente all'interno. Se l'installazione avviene all'esterno, posare il cavo in un tubo di protezione. ● Nel caso di più apparecchiature radio nello stesso impianto, la distanza fra di loro non deve essere inferiore a 1,5 m ● Non installare il prodotto in prossimità di superfici metalliche ● Posizionare i pulsanti in vista dell'avvolgibile ma lontano dalle sue parti in movimento. Posizionare i pulsanti ad un'altezza superiore a 1,5 m dal pavimento ● I motori sono progettati per uso residenziale; è previsto un tempo di lavoro continuo massimo di 4 minuti ● Durante il funzionamento, il corpo motore raggiunge alte temperature: prestare cautela ● Il motore è provvisto internamente di dispositivo termico di sicurezza auto ripristinante, che arresta il motore in caso di surriscaldamento. Il motore torna al normale funzionamento quando la sua temperatura scende sotto il limite di sicurezza (normalmente da 5 a 10 minuti) ● Il motore deve essere installato in modo tale da non venire a contatto con liquidi e comunque in posizione protetta rispetto gli agenti atmosferici ● Per la vostra sicurezza, è vietato operare in prossimità del rullo avvolgitore a motore alimentato ● Dove possibile programmare il finecorsa superiore del motore per contatto con una battuta. Questo accorgimento permetterà al motore di ricalibrare automaticamente i finecorsa recuperando lievi scostamenti dovuti ad assestamenti dell'avvolgibile o altri fattori di errore.

**1.3 Avvertenze per l'USO**

Il prodotto non è destinato ad essere usato da persone (bambini compresi) le cui capacità fisiche, sensoriali o mentali siano ridotte, oppure con mancanza di esperienza o di conoscenza, a meno che esse non abbiano potuto beneficiare, attraverso l'intermediazione di una persona responsabile della loro sicurezza, di una sorveglianza o di istruzioni riguardanti l'uso del prodotto ● Prima di azionare l'avvolgibile, assicurarsi che persone o cose non si trovino nell'area interessata dal movimento dell'avvolgibile. Controllare l'automazione durante il movimento e mantenere le persone a distanza di sicurezza, fino al termine del movimento ● Non permettere ai bambini di giocare con l'apparecchio e con i dispositivi di comando ● Non azionare l'avvolgibile quando si stanno effettuando operazioni di manutenzione (es. pulizia vetri, ecc). Se il dispositivo di comando è di tipo automatico, scollegare il motore dalla linea di alimentazione.

**Note sui sistemi radio**

E' consigliabile non utilizzare sistemi radio in ambienti con forti interferenze (ad esempio in vicinanza di stazioni di polizia, porti, aeroporti, banche, etc). E' comunque opportuno un sopralluogo tecnico prima di installare un qualsiasi sistema radio al fine di individuare possibili fonti di interferenza. I sistemi radio possono essere utilizzati laddove eventuali disturbi o malfunzionamenti del trasmettitore o del ricevitore non presentino fattore di rischio, o se tale fattore è annullato da opportuni sistemi di sicurezza. La presenza di dispositivi radio operanti alla stessa frequenza di trasmissione (433,42 MHz) possono interferire con il ricevitore radio del dispositivo stesso riducendone la portata su tutto il sistema radio e limitando di conseguenza la funzionalità dell'impianto.

## 2 INSTALLAZIONE DEGLI ADATTATORI SERIE «COMPENSATI»

Questo motore è in grado di rilevare la presenza di un ostacolo durante la fase di salita del motore. Se il motore viene utilizzato con l'adattatore compensato, il motore è inoltre in grado di rilevare la presenza di un ostacolo durante la fase di discesa. L'adattatore compensato deve essere installato in modo tale che le molle vengano compresse dal peso dell'avvolgibile (sull'adattatore è impressa una freccia che indica il verso cui comprimere le molle).

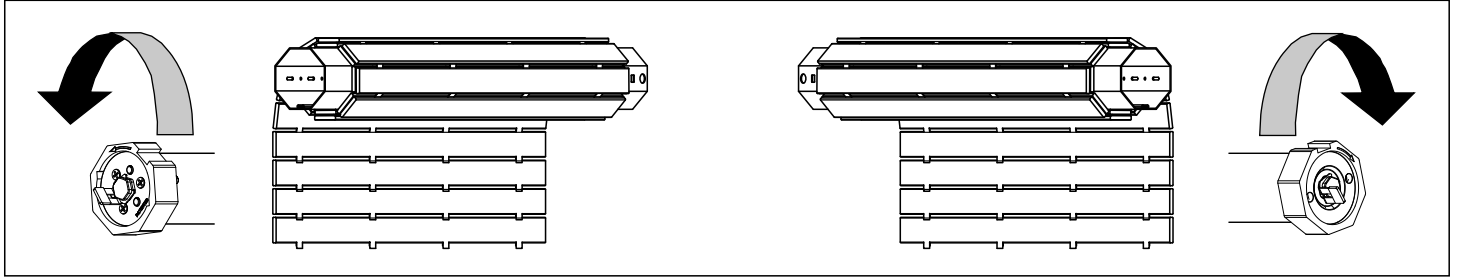

### ATTENZIONE

Il rilevamento dell'ostacolo durante la fase di discesa è sottoposto ad alcune limitazioni. L'ostacolo deve arrestare pressoché istantaneamente l'avvolgibile, un ostacolo che si deforma sotto la pressione dell'avvolgibile potrebbe non essere rilevato. Il motore potrebbe non essere in grado di rilevare la presenza di ostacoli appoggiati alla battuta di altezza inferiore a circa 10 centimetri; inoltre, per evitare errato rilevamento dell'ostacolo questa funzione è inattiva in prossimità del finecorsa superiore. In generale potrebbero non essere rilevati ostacoli nelle situazioni in cui il peso applicato all'adattatore compensato non è tale da caricare adeguatamente la molla inserita all'interno dell'adattatore. La funzione di rilevamento dell'ostacolo in discesa non deve essere quindi intesa come una sicurezza assoluta a protezione dell'avvolgibile durante la fase di discesa dello stesso, ma deve essere considerata uno strumento atto a limitare la probabilità che la presenza di un ostacolo possa arrecare danno all'avvolgibile o ad altre cose o persone nel raggio d'azione interessato dal movimento.

## 3 NOTE SUL MONTAGGIO

### STOPPER

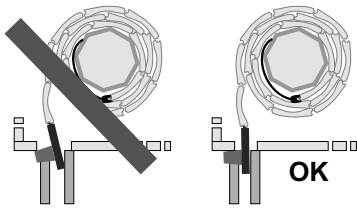

Assicurarsi che la battuta superiore sia costituita da un riferimento stabile

### CINTINO

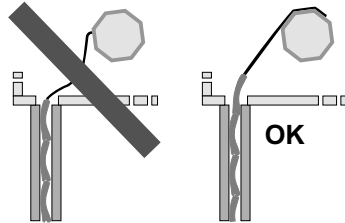

Assicurarsi che in posizione di finecorsa inferiore il cintino rimanga in trazione

### ANTIEFFRAZIONE

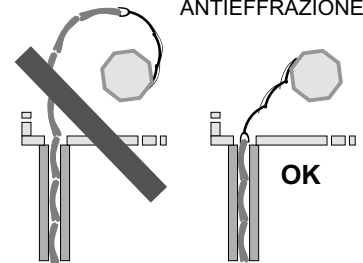

Assicurarsi che il sistema antieffrazione sia montato e fissato correttamente e che l'ultima stecca rimanga all'interno delle guide

## 4 COLLEGAMENTO ELETTRICO

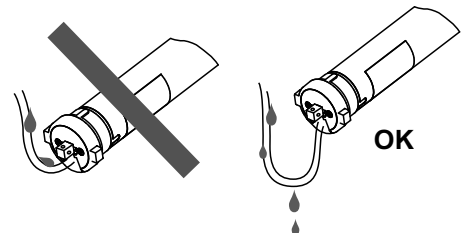
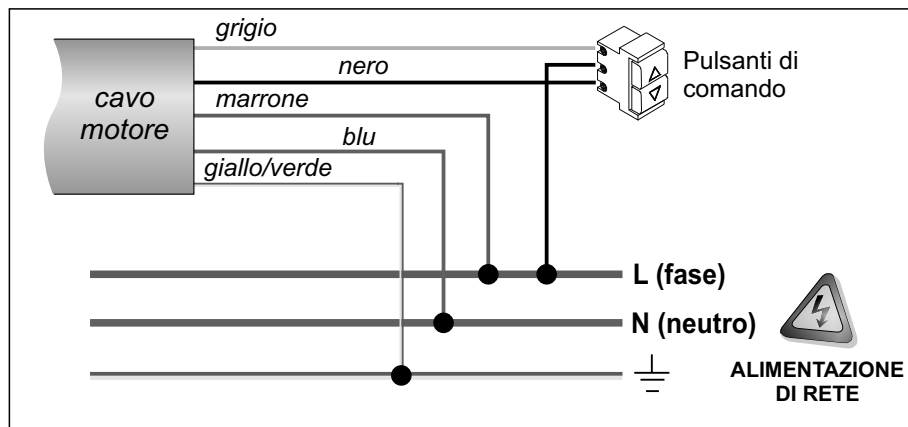

Per evitare infiltrazioni d'acqua, posizionare il cavo di alimentazione in modo che compia una curva verso il basso.

### 4.1 Avvertenze per l'ELETTICISTA

Il motore è stato progettato per funzionare con una fonte di alimentazione stabile ● Effettuare i collegamenti in assenza di alimentazione ● Verificare che la linea di alimentazione non dipenda da circuiti elettrici destinati all'illuminazione ● Prevedere a monte della rete di alimentazione dell'automazione un dispositivo che assicuri la disconnessione completa onnipolare dalla rete, con una distanza di apertura dei contatti in ciascun polo di almeno 3 mm ● La sezione dei cavi di collegamento deve essere proporzionata alla lunghezza degli stessi ed all'assorbimento del carico, ed in ogni caso non inferiore ad 1,5 mm ● I pulsanti di comando sono collegati alla tensione di rete e quindi devono essere adeguatamente isolati e protetti ● L'installatore dovrà vincolare tutti i conduttori ad un fissaggio supplementare in prossimità dei morsetti, per esempio attraverso fascette.

### 4.2 ALIMENTAZIONE

La tensione di alimentazione deve essere applicata ai fili MARRONE (fase) e BLU (neutro). E' obbligatorio collegare il filo GIALLO-VERDE all'impianto di messa a terra. Le specifiche elettriche del motore sono riportate nell'etichetta applicata al tubo del motore.

### 4.3 PULSANTI DI COMANDO (opzionali)

I pulsanti di comando (opzionali) devono essere applicati ai fili NERO e GRIGIO e devono chiudere sul filo MARRONE (fase). Devono essere utilizzati pulsanti a posizioni momentanee (a «uomo presente»), non utilizzare deviatori a posizione mantenuta. Più pulsanti di comando possono essere collegati attraverso una connessione in parallelo. I pulsanti di comando sono sottoposti alla tensione di rete e dovranno quindi essere adeguatamente isolati e protetti. Nel caso in cui i pulsanti di comando non vengano utilizzati provvedere all'isolamento dei cavi grigio e nero. I pulsanti possono avere funzionamento a IMPULSO o A UOMO PRESENTE (vedi paragrafo 13).

### 4.4 COLLEGAMENTO A CENTRALI DOMOTICHE

Vedi sezione 16.

## 5 COMANDI e DEFINIZIONI

Una volta memorizzata una corsa valida, il motore è in grado di ricevere i comandi sia da un trasmettitore memorizzato, sia dai pulsanti di comando (opzionali, vedi sezione 4 "Collegamento elettrico") secondo le seguenti modalità:

AZIONE	COMANDO VIA FILO (PULSANTE)	COMANDO VIA RADIO (TELECOMANDO)
Apri	Premi SU per almeno 0,5 s	Premi SU
Chiudi	Premi GIU' per almeno 0,5 s	Premi GIU'
Ferma	Premi SU o GIU' brevemente (meno di 0,5 s)	Premi STOP
Stecche aperte	Premi brevemente e velocemente 2 volte GIU'	ARCO --- Premi FOR ME KORT, KUADRO, FLUTE --- Premi 3volte STOP <sup>(2)</sup>
Orientamento <sup>(1)</sup> vedi paragrafo 12	Premi brevemente un pulsante (meno di 0,5 secondi) poi ripremilo subito e mantieni premuto fino a raggiungere la posizione desiderata	ARCO --- Premi Orienta SX o Orienta DX KORT, KUADRO, FLUTE--- Premi 2volte STOP poi mantieni premuto SU o GIU <sup>(3)</sup>

(1) l'operazione di Orientamento è consentita solo tra la posizione "Stecche Aperte" e la posizione "Tapparella Chiusa"

(2) alcuni telecomandi potrebbero non prevedere la funzione FOR ME (o posizione preferita) . Assicurati che il telecomando disponga di questa opzione

(3) alcuni telecomandi potrebbero non prevedere le funzioni Orienta SX e Orienta DX. Assicurati che il telecomando disponga di questa opzione

Durante la fase di installazione del motore occorre impostare 3 posizioni di finecorsa. Le 3 posizioni sono raffigurate qui sotto.

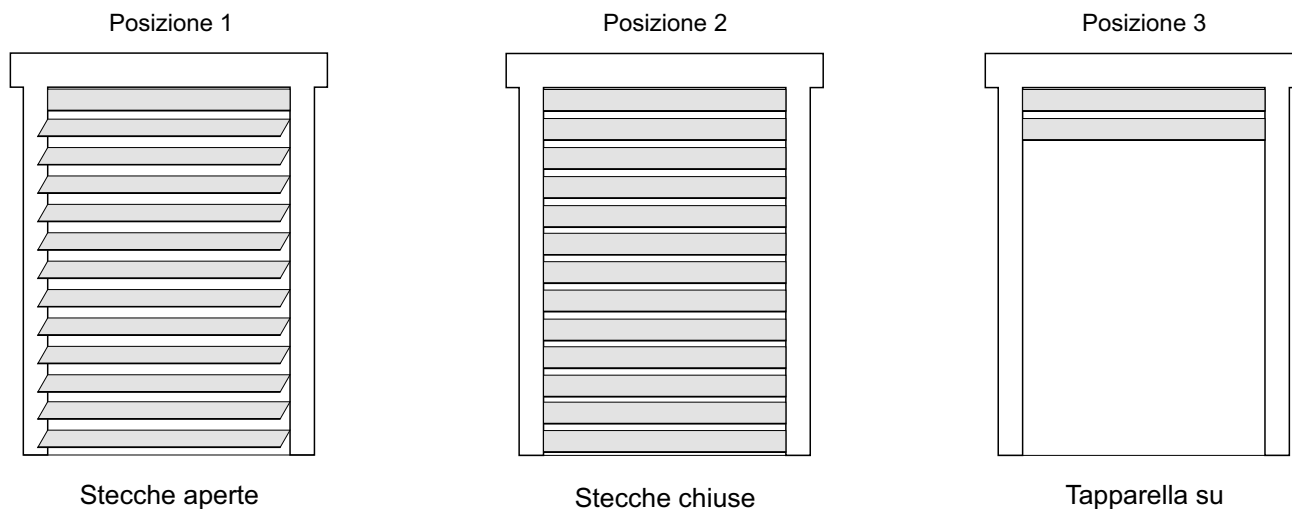

## 6 PROGRAMMAZIONE DEI FINECORSA



Nel caso di installazione di più motori, occorre programmare (e quindi alimentare) un motore alla volta. L'installazione deve essere effettuata da un tecnico qualificato. Prima di iniziare ad operare sul motore, leggere attentamente la procedura di installazione. In caso di dubbi contattare il proprio fornitore. L'installazione deve essere effettuata utilizzando un trasmettitore ARCO, VISIO, KORT, KUADRO, FLUTE o equivalenti. Prima di iniziare l'installazione, leggere il manuale istruzioni del trasmettitore ed individuare i pulsanti SALITA, STOP, DISCESA, PROG necessari per la programmazione del motore.

### ATTENZIONE:













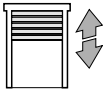
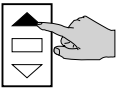

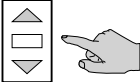

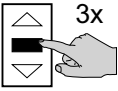
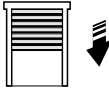
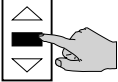

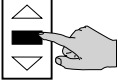

se possibile, installa sempre l'avvolgibile in modo tale che almeno uno dei due finecorsa venga appreso per pressione: sulla battuta inferiore se montati dispositivi antieffrazione, sulla battuta superiore se montati gli stopper. L'apprendimento di almeno un finecorsa per pressione permette al motore di compensare automaticamente variazioni dovute all'assestamento dell'avvolgibile e altri possibili fattori di errore. Se un finecorsa viene appreso per pressione, il motore durante il normale funzionamento andrà a ricercare il punto di pressione. Per tale ragione, una volta programmata la corsa, è vietato togliere gli eventuali dispositivi di blocco che delimitano i finecorsa. Al fine di non sollecitare troppo i punti di pressione, scegli sempre un motore di potenza non superiore a quella sufficiente per muovere correttamente l'avvolgibile.

Il motore prevede la possibilità di programmare i finecorsa secondo 4 diverse modalità:

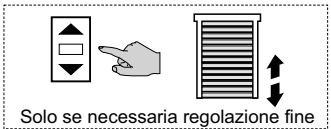

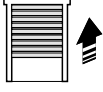
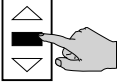
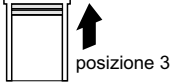



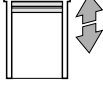





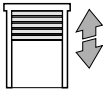
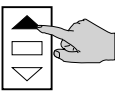

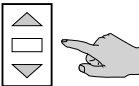
1. tapparella senza dispositivi antieffrazione e senza stopper (vedi sezione 6.1)
2. tapparella con dispositivi antieffrazione e senza stopper(vedi sezione 6.2)
3. tapparella senza dispositivi antieffrazione con stopper (vedi sezione 6.3)
4. tapparella con dispositivi antieffrazione e stopper (vedi sezione 6.4)

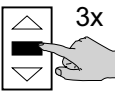
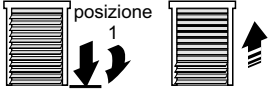
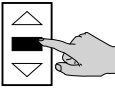
**NOTA:** fino a quando il motore non ha una corsa valida in memoria, è possibile muovere il motore a «uomo presente» tramite i pulsanti di comando. Per proseguire con l'installazione, occorre togliere alimentazione al motore e seguire le procedure descritte.

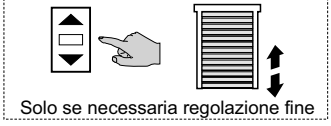

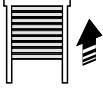
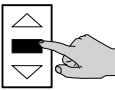
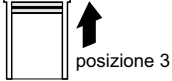



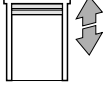

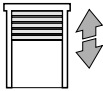
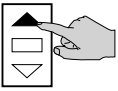
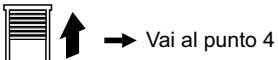
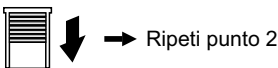

## 6.1 TAPPARELLA SENZA ANTIEFFRAZIONE E SENZA STOPPER

<p>1- Alimenta il motore</p>		
<p>2- Premi brevemente PROG (entro 1 minuto). Il motore effettua una breve segnalazione</p>		
<p>3- Premi brevemente SALITA. Se il motore si muove in discesa torna al punto 2, se il motore si muove in salita vai al punto 4</p>		
<p>4- Porta la tapparella in posizione intermedia, mantenendo premuto SALITA oppure DISCESA</p>		
<p>5- Premi 3 volte brevemente STOP e attendi. Il motore si muove in discesa</p>		
<p>6- Premi STOP per arrestare il motore nella posizione 1 "Stecche Aperte"</p>		
<p>7- Premi brevemente PROG. Se vuoi regolare con precisione il finecorsa premi SALITA oppure DISCESA (il motore si muove a scatti)</p>		
<p>8- Premi brevemente PROG. Il motore riparte in salita e chiude le stecche</p>		
<p>9- Premi STOP per arrestare il motore nella posizione 2 "Stecche Chiuse"</p>		
<p>10- Premi brevemente PROG. Se vuoi regolare con precisione il finecorsa premi SALITA oppure DISCESA (il motore si muove a scatti)</p>		
<p>11- Premi brevemente PROG. Il motore si muove in salita</p>		
<p>12- Premi STOP per arrestare il motore nella posizione 3 "Tapparella Su"</p>		
<p>13- Premi brevemente PROG. Se vuoi regolare con precisione il finecorsa premi SALITA oppure DISCESA (il motore si muove a scatti)</p>		
<p>14- Premi brevemente PROG. Il motore segnala GIU-SU. Installazione conclusa!!</p>		

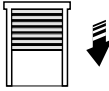
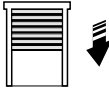



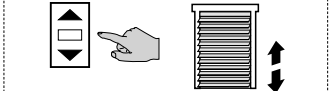
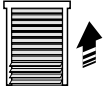
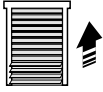
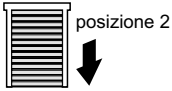
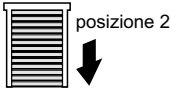

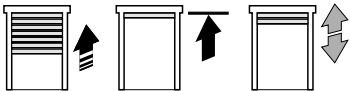

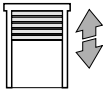
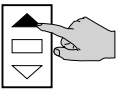
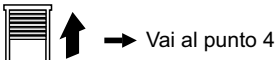

## 6.2 TAPPARELLA CON ANTIEFFRAZIONE E SENZA STOPPER

<p>1- Alimenta il motore</p>		
<p>2- Premi brevemente PROG (entro 1 minuto). Il motore effettua una breve segnalazione</p>		
<p>3- Premi brevemente SALITA. Se il motore si muove in discesa torna al punto 2, se il motore si muove in salita vai al punto 4</p>		
<p>4- Porta la tapparella in posizione intermedia, mantenendo premuto SALITA oppure DISCESA</p>		
<p>5- Premi 3 volte brevemente STOP e attendi. Il motore si muove in discesa. Il motore si arresta automaticamente in posizione 1 per pressione sui dispositivi anti-effrazione. Il motore si muove in salita.</p>		
<p>6- Premi STOP per arrestare il motore nella posizione 2 "Stecche Chiuse"</p>		
<p>7- Premi brevemente PROG. Se vuoi regolare con precisione il fincorsa premi SALITA oppure DISCESA (il motore si muove a scatti)</p>		
<p>8- Premi brevemente PROG. Il motore si muove in salita</p>		
<p>9- Premi STOP per arrestare il motore nella posizione 3 "Tapparella Su"</p>		
<p>10- Premi brevemente PROG. Se vuoi regolare con precisione il fincorsa premi SALITA oppure DISCESA (il motore si muove a scatti)</p>		
<p>11- Premi brevemente PROG. Il motore segnala GIU-SU. Installazione conclusa!!</p>		

### 6.3 TAPPARELLA SENZA ANTIEFFRAZIONE E CON STOPPER

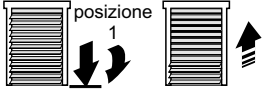
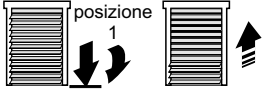
<p>1- Alimenta il motore</p>		
<p>2- Premi brevemente PROG (entro 1 minuto). Il motore effettua una breve segnalazione</p>		
<p>3- Premi brevemente SALITA. Se il motore si muove in discesa torna al punto 2, se il motore si muove in salita vai al punto 4</p>		
<p>4- Porta la tapparella in posizione intermedia, mantenendo premuto SALITA oppure DISCESA</p>		
<p>5- Premi 3 volte brevemente STOP e attendi. Il motore si muove in discesa</p>		
<p>6- Premi STOP per arrestare il motore nella posizione 1 "Stecche Aperte"</p>		
<p>7- Premi brevemente PROG. Se vuoi regolare con precisione il fincorsa premi SALITA oppure DISCESA (il motore si muove a scatti)</p>		
<p>8- Premi brevemente PROG. Il motore riparte in salita e chiude le stecche</p>		
<p>9- Premi STOP per arrestare il motore nella posizione 2 "Stecche Chiuse"</p>		
<p>10- Premi brevemente PROG. Se vuoi regolare con precisione il fincorsa premi SALITA oppure DISCESA (il motore si muove a scatti)</p>		
<p>11- Premi brevemente PROG. Il motore si muove in salita. Il motore si arresta automaticamente per pressione sugli stopper. Il motore segnala GIU-SU. Installazione conclusa!!</p>		

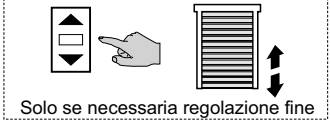
## 6.4 TAPPARELLA CON ANTIEFFRAZIONE E CON STOPPER

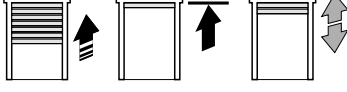
<p>1- Alimenta il motore</p>		
<p>2- Premi brevemente PROG (entro 1 minuto). Il motore effettua una breve segnalazione</p>		
<p>3- Premi brevemente SALITA. Se il motore si muove in discesa torna al punto 2, se il motore si muove in salita vai al punto 4</p>		
<p>4- Porta la tapparella in posizione intermedia, mantenendo premuto SALITA oppure DISCESA</p>		
<p>5- Premi 3 volte brevemente STOP e attendi. Il motore si muove in discesa. Il motore si arresta automaticamente in posizione 1 per pressione sui dispositivi anti-effrazione. Il motore si muove in salita.</p>		
<p>6- Premi STOP per arrestare il motore nella posizione 2 "Stecche Chiuse"</p>		
<p>7- Premi brevemente PROG. Se vuoi regolare con precisione il fincorsa premi SALITA oppure DISCESA (il motore si muove a scatti)</p>		
<p>8- Premi brevemente PROG. Il motore si muove in salita. Il motore si arresta automaticamente per pressione sugli stopper. Il motore segnala GIU-SU. Installazione conclusa!!</p>		

## 7 MEMORIZZARE - CANCELLARE UN DISPOSITIVO RADIO

### 7.1 UTILIZZANDO IL TRASMETTITORE

1. Porta il motore in posizione intermedia.
2. Premi PROG di un trasmettitore già in memoria per 5 secondi. Il motore effettua 2 movimenti in salita.
3. Entro 15 secondi, per memorizzare/cancellare:
  - un telecomando: premi **STOP** del telecomando da memorizzare/cancellare
  - un sensore pioggia: premi **P2** del sensore da memorizzare/cancellare
4. 1 movimento su: dispositivo memorizzato!!  
1 movimento giù: dispositivo cancellato!!  
2 movimenti giù: errore!!

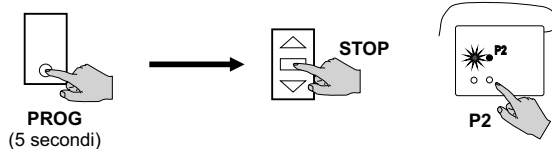

**NOTE:**  
punto 4. viene segnalato «errore» se il codice radio non previene in tempo utile, se la memoria è piena, se si tenta di cancellare l'unico trasmettitore in memoria

### 7.2 UTILIZZANDO I PULSANTI DI COMANDO

1. Porta il motore in posizione intermedia.
2. Entro 15 secondi, premi brevemente e velocemente **8 volte SU**.  
Il motore effettua 3 movimenti in salita.
3. Entro 15 secondi, premi brevemente e velocemente **3 volte SU**.  
Il motore effettua 2 movimenti in salita.
4. Entro 15 secondi, per memorizzare/cancellare:
  - un telecomando: premi **STOP** del telecomando da memorizzare/cancellare
  - un sensore pioggia: premi **P2** del sensore da memorizzare/cancellare
5. 1 movimento su: dispositivo memorizzato!!  
1 movimento giù: dispositivo cancellato!!  
2 movimenti giù: errore!!

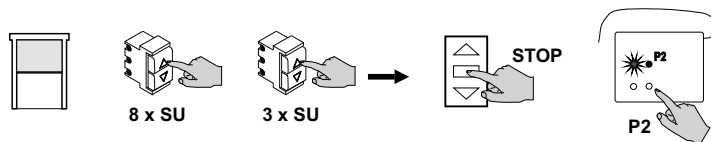

**NOTE:**  
punto 5. viene segnalato «errore» se il codice radio non previene in tempo utile, se la memoria è piena, se si tenta di cancellare l'unico trasmettitore in memoria

## 8 REGOLAZIONE FINE DELLA POSIZIONE 3 «TAPPARELLA SU»

**ATTENZIONE:**  
La modifica del finecorsa 3 non è possibile se è stato appreso per pressione sugli stoppers.

1. Porta il motore in finecorsa superiore (o in prossimità).
2. Premi la sequenza di pulsanti **STOP - PROG - SU** (\*).  
Il motore effettua 1 movimento in discesa.
3. Utilizzando **SU** e **GIU** regola il finecorsa superiore.
4. Premi **PROG**. Il motore effettua 1 movimento giù/su. Finecorsa memorizzato!!

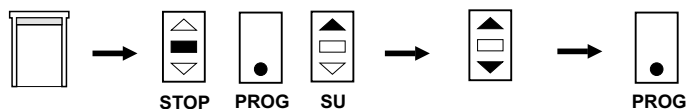

(\* ) brevi pressioni, massimo 2 secondi tra una pressione e la successiva.

## 9 REGOLAZIONE FINE DELLA POSIZIONE 2 «STECCHIE CHIUSE»

1. Porta il motore in posizione 2 (o in prossimità).
2. Premi la sequenza di pulsanti **STOP - PROG - GIU** (\*).  
Il motore effettua 1 movimento in salita.
3. Utilizzando **SU** e **GIU** regola il finecorsa 2.
4. Premi **PROG**. Il motore effettua 1 movimento su/giù. Finecorsa memorizzato!!



(\* ) brevi pressioni, massimo 2 secondi tra una pressione e la successiva.

## 10 REGOLAZIONE FINE DELLA POSIZIONE 1 «STECCHIE APERTE»

**ATTENZIONE:**  
La modifica del finecorsa inferiore non è possibile se il finecorsa è stato appreso per pressione sui dispositivi antieffrazione.

**ATTENZIONE:**  
Terminata la regolazione della posizione 1, occorre verificare la posizione 2 e regolarla (vedi paragrafo 9)

1. Porta il motore in posizione 1 (o in prossimità).
2. Premi la sequenza di pulsanti **STOP - PROG - GIU** (\*).  
Il motore effettua 1 movimento in salita.
3. Utilizzando **SU** e **GIU** regola il finecorsa 1.
4. Premi **PROG**. Il motore effettua 1 movimento su/giù. Finecorsa memorizzato!!



(\* ) brevi pressioni, massimo 2 secondi tra una pressione e la successiva.

## 11 MODIFICA DELLA CORSA

**ATTENZIONE:**  
Se la procedura non viene completata, il motore imposta automaticamente una breve corsa. In caso di interruzione della procedura è necessario ripeterla integralmente.

1. Porta il motore in posizione intermedia.
2. Togli tensione, attendi qualche secondo, alimenta nuovamente.
3. Entro 15 secondi, premi la sequenza di pulsanti **STOP - PROG - STOP** (\*).  
Il motore effettua 1 movimento su/giù; il motore si muove in discesa.
4. In base a come installata la tenda segui quanto descritto al punto 5 e successivi dei paragrafi 6.1 o 6.2 o 6.3 o 6.4

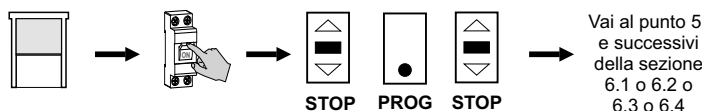

Vai al punto 5 e successivi della sezione 6.1 o 6.2 o 6.3 o 6.4

(\* ) brevi pressioni, massimo 2 secondi tra una pressione e la successiva.



## 12 ORIENTAMENTO

Questo parametro permette di selezionare la durata del movimento di orientamento.

### Impostazione 1: «Durata movimento minima».

Scegli questa impostazione se la corsa tra la posizione 1 (Stecche aperte) e la posizione 2 (Stecche chiuse) è breve.

La fabbrica imposta questo parametro a 4 (Massima durata movimento).

Numero movimenti	Durata movimento
1	Minima
2	+
3	++
4*	Massima

\*impostazione di fabbrica

ARCO	FLUTE, KUADRO, KORT	VISIO
<ol style="list-style-type: none"> <li>1. Porta il motore in posizione intermedia.</li> <li>2. Premi MENU per circa 5 sec, sul display compare la scritta «rS».</li> <li>3. Premi 1 volta PREV e 2 volte NEXT. Sul display compare «12».</li> <li>4. Premi STOP. Il motore segnala il valore corrente (da 1 a 4 movimenti).</li> <li>5. Premi NEXT il numero di volte pari all'impostazione desiderata (da 1 a 4).</li> <li>6. Premi STOP. Il motore segnala la nuova impostazione (da 1 a 4 movimenti).</li> </ol>	<ol style="list-style-type: none"> <li>1. Porta il motore in posizione intermedia.</li> <li>2. Mantenendo premuto STOP premi anche PROG per circa 1 sec, finché i led si accendono.</li> <li>3. Premi 1 volta SU e 2 volte GIU.</li> <li>4. Premi STOP. Il motore segnala il valore corrente (da 1 a 4 movimenti).</li> <li>5. Premi GIU il numero di volte pari all'impostazione desiderata (da 1 a 4).</li> <li>6. Premi STOP. Il motore segnala la nuova impostazione (da 1 a 4 movimenti).</li> </ol>	<ol style="list-style-type: none"> <li>1. Porta il motore in posizione intermedia.</li> <li>2. Premi MENU, sul display compare la scritta «Menu Rx».</li> <li>3. Premi 11 volte NEXT. Sul display compare «12».</li> <li>4. Premi STOP. Il motore segnala il valore corrente (da 1 a 4 movimenti).</li> <li>5. Premi SU il numero di volte pari all'impostazione desiderata (da 1 a 4).</li> <li>6. Premi STOP. Il motore segnala la nuova impostazione (da 1 a 4 movimenti).</li> </ol>

### COME AZIONARE L'ORIENTAMENTO

PULSANTI DI COMANDO	ARCO	FLUTE, KUADRO, KORT, VISIO
<p>Premi brevemente un pulsante (meno di 0,5 secondi) poi ripremilo subito e mantieni premuto fino a raggiungere la posizione desiderata</p>	<p>Utilizza i tasti dedicati all'orientamento SX e DX</p>	<p>Premi brevemente e velocemente 2 volte STOP e poi premi e mantieni premuto SU o GIU fino a raggiungere la posizione desiderata</p>

## 13 OSTACOLO IN DISCESA

La funzione OSTACOLO DISCESA prevede necessariamente l'utilizzo dell'adattatore compensato correttamente installato (vedi sezione 2 «Installazione degli adattatori serie COMPENSATI»). Quando l'ostacolo viene rilevato, il motore arresta la manovra e compie un ampio movimento in salita per permettere la rimozione dell'ostacolo. Il motore è in grado di rilevare ostacoli tali da arrestare pressoché istantaneamente l'avvolgibile, ostacoli che rallentano gradualmente l'avvolgibile potrebbero non essere rilevati.

**Impostazione 1:** «Funzione inattiva»: scegli questa impostazione se l'avvolgibile non scorre bene nelle guide, per evitare che il motore rilevi ostacoli inesistenti. In tal caso la fabbrica consiglia anche di verificare l'installazione dell'avvolgibile.

**Impostazione 2-4:** «Sensibilità minima – media - massima»: scegli in base alla reattività desiderata.

La fabbrica imposta il parametro a livello 3 (sensibilità media). Utilizza il livello 4 (sensibilità massima) solo se lo scorrimento dell'avvolgibile è ottimale.

Numero movimenti	Impostazione
1	Funzione non attiva
2	Sensibilità minima
3*	Sensibilità media
4	Sensibilità massima

\*impostazione di fabbrica

ARCO	FLUTE, KUADRO, KORT	VISIO
<ol style="list-style-type: none"> <li>1. Porta il motore in posizione intermedia.</li> <li>2. Premi MENU per circa 5 sec, sul display compare la scritta «rS».</li> <li>3. Premi 1 volta PREV e 3 volte NEXT. Sul display compare «13».</li> <li>4. Premi STOP. Il motore segnala il valore corrente (da 1 a 4 movimenti).</li> <li>5. Premi NEXT il numero di volte pari all'impostazione desiderata (da 1 a 4).</li> <li>6. Premi STOP. Il motore segnala la nuova impostazione (da 1 a 4 movimenti).</li> </ol>	<ol style="list-style-type: none"> <li>1. Porta il motore in posizione intermedia.</li> <li>2. Mantenendo premuto STOP premi anche PROG per circa 1 sec, finché i led si accendono.</li> <li>3. Premi 1 volta SU e 3 volte GIU.</li> <li>4. Premi STOP. Il motore segnala il valore corrente (da 1 a 4 movimenti).</li> <li>5. Premi GIU il numero di volte pari all'impostazione desiderata (da 1 a 4).</li> <li>6. Premi STOP. Il motore segnala la nuova impostazione (da 1 a 4 movimenti).</li> </ol>	<ol style="list-style-type: none"> <li>1. Porta il motore in posizione intermedia.</li> <li>2. Premi MENU, sul display compare la scritta «Menu Rx».</li> <li>3. Premi 12 volte NEXT. Sul display compare «13».</li> <li>4. Premi STOP. Il motore segnala il valore corrente (da 1 a 4 movimenti).</li> <li>5. Premi SU il numero di volte pari all'impostazione desiderata (da 1 a 4).</li> <li>6. Premi STOP. Il motore segnala la nuova impostazione (da 1 a 4 movimenti).</li> </ol>

## 14 SENSIBILITA' OSTACOLO IN SALITA

Il motore è in grado di rilevare un ostacolo durante la fase di salita. Quando l'ostacolo viene rilevato, il motore arresta la manovra e compie un breve movimento in discesa per non mantenere in trazione l'avvolgibile.

Attraverso questo parametro è possibile selezionare la reattività del motore all'ostacolo durante la fase di salita: più alto è il valore, maggiore è la sensibilità.

La fabbrica imposta questo parametro a livello 3 (sensibilità medio alta).

Utilizza il livello 4 solo se lo scorrimento dell'avvolgibile è ottimale.

Per modificare questo parametro:

Numero movimenti	Sensibilità
1	Minima
2	Media
3*	Medio alta
4	Massima

\*impostazione di fabbrica

ARCO	FLUTE, KUADRO, KORT	VISIO
<ol style="list-style-type: none"> <li>1. Porta il motore in posizione intermedia.</li> <li>2. Premi MENU per circa 5 sec, sul display compare la scritta «rS».</li> <li>3. Premi 9 volte NEXT. Sul display compare «09».</li> <li>4. Premi STOP. Il motore segnala il valore corrente (da 1 a 4 movimenti).</li> <li>5. Premi NEXT il numero di volte pari all'impostazione desiderata (da 1 a 4).</li> <li>6. Premi STOP. Il motore segnala la nuova impostazione (da 1 a 4 movimenti).</li> </ol>	<ol style="list-style-type: none"> <li>1. Porta il motore in posizione intermedia.</li> <li>2. Mantenendo premuto STOP premi anche PROG per circa 1 sec, finché i led si accendono.</li> <li>3. Premi 9 volte GIU.</li> <li>4. Premi STOP. Il motore segnala il valore corrente (da 1 a 4 movimenti).</li> <li>5. Premi GIU il numero di volte pari all'impostazione desiderata (da 1 a 4).</li> <li>6. Premi STOP. Il motore segnala la nuova impostazione (da 1 a 4 movimenti).</li> </ol>	<ol style="list-style-type: none"> <li>1. Porta il motore in posizione intermedia.</li> <li>2. Premi MENU, sul display compare la scritta «Menu Rx».</li> <li>3. Premi 8 volte NEXT. Sul display compare «09».</li> <li>4. Premi STOP. Il motore segnala il valore corrente (da 1 a 4 movimenti).</li> <li>5. Premi SU il numero di volte pari all'impostazione desiderata (da 1 a 4).</li> <li>6. Premi STOP. Il motore segnala la nuova impostazione (da 1 a 4 movimenti).</li> </ol>

## 15 DISTANZA DALLA BATTUTA SUPERIORE

Questa funzione è disponibile solo se il fincorsa superiore è stato appreso per contatto con la battuta (fincorsa sui tappi).

Se il fincorsa superiore è stato appreso per contatto con la battuta, il motore si arresterà a qualche centimetro dalla battuta (solo occasionalmente andrà a ricercare la battuta per ricalibrare automaticamente la corsa). Questo parametro permette di impostare la distanza tra il punto di arresto e la battuta.

La fabbrica imposta il parametro a livello 5. Per modificare questo parametro:

\*impostazione di fabbrica

Numero movimenti	Impostazione
1	Distanza minima
2 - 3 - 4 - 5* - 6 - 7 - 8	Distanze intermedie
9	Distanza massima

### ARCO

1. Porta il motore in posizione intermedia.
2. Premi MENU per circa 5 sec, sul display compare la scritta «rS».
3. Premi 8 volte NEXT. Sul display compare «08».
4. Premi STOP. Il motore segnala il valore corrente (da 1 a 9 movimenti).
5. Premi NEXT il numero di volte pari all'impostazione desiderata (da 1 a 9).
6. Premi STOP. Il motore segnala la nuova impostazione (da 1 a 9 movimenti).

### FLUTE, KUADRO, KORT

1. Porta il motore in posizione intermedia.
2. Mantenendo premuto STOP premi anche PROG per circa 1 sec, finché i led si accendono.
3. Premi 8 volte GIU.
4. Premi STOP. Il motore segnala il valore corrente (da 1 a 9 movimenti).
5. Premi GIU il numero di volte pari all'impostazione desiderata (da 1 a 9).
6. Premi STOP. Il motore segnala la nuova impostazione (da 1 a 9 movimenti).

### VISIO

1. Porta il motore in posizione intermedia.
2. Premi MENU, sul display compare la scritta «Menu Rx».
3. Premi 7 volte NEXT. Sul display compare «08».
4. Premi STOP. Il motore segnala il valore corrente (da 1 a 9 movimenti).
5. Premi SU il numero di volte pari all'impostazione desiderata (da 1 a 9).
6. Premi STOP. Il motore segnala la nuova impostazione (da 1 a 9 movimenti).

## 16 COLLEGAMENTO ALLE CENTRALI DOMOTICHE

Le uscite di comando della centrale domotica devono essere collegate agli ingressi pulsante del motore (fili GRIGIO e NERO) sostituendo di fatto i pulsanti di comando manuale. La centrale domotica dovrà soddisfare i seguenti requisiti:

**Regole che la centrale domotica deve rispettare per comandare i motori con pulsanti funzionanti a IMPULSO.**

- a) La centrale domotica NON DEVE misurare la corrente assorbita dagli ingressi pulsante del motore (i quali assorbono correnti inferiori ad 1 mA).
- b) La centrale domotica deve essere collegata al motore come da schema, sostituendo i pulsanti di comando della centrale domotica.
- c) Per azionare il motore, la centrale domotica deve chiudere il contatto (salita o discesa) per più di 0,5 secondi (tipicamente si utilizza un impulso di durata 1 secondo).
- d) A contatti aperti, per arrestare il motore la centrale domotica deve chiudere un contatto (salita o discesa) per meno di 0,5 secondi (tipicamente si utilizza un impulso di durata 0,2 secondi).

Al momento della stampa di questo documento, non sono note particolari problematiche relative alla connessione tra prodotti MASTER SPA e centrali domotiche (qualora si rispettino le regole di cui sopra). Tuttavia MASTER declina ogni responsabilità riguardante la mancata compatibilità (anche parziale) con qualsivoglia centrale domotica. Se la centrale domotica utilizza protocolli KNX o simili, contattare il fornitore della centrale domotica informandolo delle regole sopra riportate. E' probabile che il produttore della centrale domotica possa fornire adeguate interfacce per connettere il motore alla centrale domotica.

## 17 COMPATIBILITÀ CON I SENSORI RADIO

Questo motore è compatibile con il sensore pioggia radio X11C associato all'alimentatore AT12. Questo motore non può essere associato a sensori vento radio e a sensori sole/vento radio.

## 18 RIPRISTINO DELLE CONDIZIONI DI FABBRICA (reset)

### 18.1 UTILIZZANDO IL TRASMETTITORE

#### ARCO

1. Porta il motore in posizione intermedia.
2. Premi MENU per circa 5 sec, sul display compare la scritta «rS».
3. Premi 2 volte PREV e 9 volte NEXT, sul display compare «29».
4. Premi STOP. Il display lampeggia, il motore effettua dei movimenti.
5. Premi assieme PREV e NEXT per circa 2 secondi, finché il motore segnala che il reset è stato effettuato (1 movimento su/giù).
6. Installa nuovamente il motore (vedi sezione 6 di questo manuale).

#### FLUTE, KUADRO, KORT

1. Porta il motore in posizione intermedia.
2. Mantenendo premuto STOP premi anche PROG per circa 1 sec, finché i led si accendono.
3. Premi 2 volte SU e 9 volte GIU.
4. Premi STOP. I led lampeggiano, il motore effettua dei movimenti.
5. Premi assieme SU e GIU per circa 2 secondi, finché il motore segnala che il reset è stato effettuato (1 movimento su/giù).
6. Installa nuovamente il motore (vedi sezione 6 di questo manuale).

#### VISIO

1. Porta il motore in posizione intermedia.
2. Premi MENU, sul display compare la scritta «Menu Rx».
3. Premi 28 volte NEXT. Sul display compare «29».
4. Premi STOP. Il display lampeggia, il motore effettua dei movimenti.
5. Premi assieme PREV e NEXT per circa 2 secondi, finché il motore segnala che il reset è stato effettuato (1 movimento su/giù).
6. Installa nuovamente il motore (vedi sezione 6 di questo manuale).

### 18.2 UTILIZZANDO I PULSANTI DI COMANDO

1. Se possibile, porta il motore in posizione intermedia.
2. Togli alimentazione.
3. Collega come da schema a lato.
4. Alimenta il motore. Dopo 30 secondi il motore segnala SU-GIU: reset effettuato!
5. Togli alimentazione.
6. Ripristina i collegamenti. (VEDI schema alla sezione 4)
7. Installa nuovamente il motore (vedi sezione 6 di questo manuale).

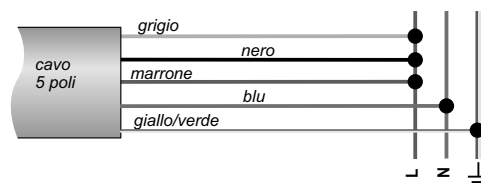

### Rispettiamo l'ambiente

Rispettare l'ambiente è un dovere di tutti! MASTER utilizza materiali di imballo riciclabili. Smaltisci i materiali negli appositi contenitori, secondo le norme vigenti sul territorio. Se sei un installatore ed utilizzi un numero elevato di questi motori, informati presso il tuo rivenditore o l'azienda sulla possibilità di ricevere i motori nel formato «imballo a nido», una scelta rispettosa per l'ambiente, che limita ingombri e sprechi riducendo notevolmente la quantità dei materiali di imballaggio. Questo prodotto potrebbe contenere sostanze inquinanti per l'ambiente e pericolose per la salute. Al termine del ciclo di vita del prodotto, segui attentamente le norme sul più corretto smaltimento. E' severamente vietato e pericoloso smaltire il prodotto gettandolo nei rifiuti domestici.



# 15 DISTANCE FROM UPPER MECHANICAL STOP

This function is available only if the upper limit switch has been learned by contact with a mechanical stop (using the stoppers).

In this case, the motor will stop a few centimeters from the mechanical stop (only occasionally it will look for the stop to automatically recalculate the stroke). This parameter allows you to set the distance between the stop point and the mechanical stop.

The factory sets the parameter at level 5.

Setting	N° of movements	Minimum distance	Intermediate distances	Maximum distance
	1			
			2 - 3 - 4 - 5* - 6 - 7 - 8	
				9

\*factory setting

## ARCO

1. Bring the motor in an intermediate position

2. Press MENU for about 5 sec, until «RS» appears on display

3. Press 8 times NEXT. «08» appears on display

4. Press STOP. The motor signals the current value (1 to 9 movements)

5. Press NEXT the number of times equal to the desired setting (1 to 9)

6. Press STOP. The motor signals the new value (1 to 9 movements)

## FLUTE, KUADRO, KORT

1. Bring the motor in an intermediate position

2. Holding down STOP, press PROG for about 1 sec, until LEDs light

3. Press 8 times DOWN.

4. Press STOP. The motor signals the current value (1 to 9 movements)

5. Press DOWN the number of times equal to the desired setting (1 to 9)

6. Press STOP. The motor signals the new value (1 to 9 movements)

## VISIO

1. Bring the motor in an intermediate position

2. Press MENU, «Menu rx» appears on display

3. Press 7 times NEXT.

4. Press STOP. The motor signals the current value (1 to 9 movements)

5. Press UP the number of times equal to the desired setting (1 to 9)

6. Press STOP. The motor signals the new value (1 to 9 movements)

# 16 INTERFACING WITH HOME AUTOMATION CONTROL UNIT

The control outputs of the Home Automation Control Unit (following H.A.C.U.) must be connected to the command inputs of the motor (GRAY and BLACK wires), replacing the manual buttons. Consequently, the H.A.C.U. must comply with the rules of operation of the command buttons.

**Rules that the H.A.C.U. must comply to control the device operating with buttons in PULSE mode.**

a) The H.A.C.U. must not measure the current drawn by the command inputs of the device (which absorb less than 1 mA).

b) The H.A.C.U. must be connected to the device as shown, substituting the command buttons with the outputs of the H.A.C.U..

c) To operate the motor, the H.A.C.U. must close contact (up or down) for more than 0.5 seconds (typically using a pulse duration of 1 second).

d) To stop the motor, the H.A.C.U. must close contact (up or down) for 0.5 seconds or less (typically using a pulse duration of 0.2 seconds).

At the time of this document printing, specific issues related to the connection between MASTER products and H.A.C.U. are not known (if you follow the rules above). However MASTER disclaims any responsibility concerning the non-compatibility (even partial) with any H.A.C.U.. If the H.A.C.U. uses KNX protocols or similar, contact the vendors of home automation controller informing them of the rules above. Probably the manufacturer of H.A.C.U. can provide appropriate interfaces to connect the device to the H.A.C.U..

# 17 COMPATIBILITY WITH RADIO SENSORS

This motor is compatible with the X11C radio rain sensor associated with the AT12 power supply.

This motor can not be associated with radio wind sensors and radio / sun sensors.

# 18 RESET

**WARNING:** This procedure restores the factory settings of the device. This procedure must be carried out by qualified technical personnel. Once the "reset" is performed, the technician must install this device again (following the procedure on section 5) and verify proper operation.

## 18.1 USING A TRANSMITTER

1. Bring the motor in an intermediate position.

2. Press MENU for about 5 sec, until «RS» appears on display

3. Press 2 time PREV / 9 times NEXT.

4. Press STOP. The display flashes, the motor performs some movement

5. Press together PREV and NEXT for about 2 seconds until the motor indicates that the reset was performed (1 moving up / down).

6. Reinstall the motor (see section 6).

## ARCO

1. Bring the motor in an intermediate position.

2. Holding down STOP, press PROG for about 1 sec, until LEDs light

3. Press 2 time UP / 9 times DOWN.

4. Press STOP. The LEDs flash, the motor performs some movement

5. Press together UP and DOWN for about 2 seconds until the motor indicates that the reset was performed (1 moving up / down).

6. Reinstall the motor (see section 6).

## FLUTE, KUADRO, KORT

1. Bring the motor in an intermediate position.

2. Press MENU, «Menu rx» appears on display

3. Press 28 times NEXT.

4. Press STOP. The display flashes, the motor performs some movement

5. Press together PREV and NEXT for about 2 seconds until the motor indicates that the reset was performed (1 moving up / down).

6. Reinstall the motor (see section 6).

## VISIO

## 18.2 USING COMMAND BUTTONS

1. If possible, bring the motor to the intermediate position.

2. Disconnect the power supply.

3. Connect as on the diagram.

4. Connect the power supply. Wait 30 seconds, the motor makes a signal: «Reset done».

5. Disconnect the power supply.

6. Restore the connections (see diagram on section 4).

7. Reinstall the motor (see section 6).

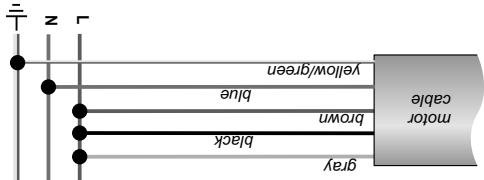

## Disposal

MASTER uses packaging recyclable materials. Dispose materials on the proper containers, complying with the law in force in your locality.

This product may have substances that are polluting for the environment and dangerous for the health.

At the end of the product life cycle, carefully comply with the waste disposal rules. It is strictly forbidden to dispose the product on the domestic waste.



## 12 TILTING

This parameter allows you to select the duration of the orientation movement.

Setting 1: "Minimum time movement".

Choose this setting if the run between position 1 (Open slats) and position 2 (Close slats) is short.

The factory sets this parameter to 4 (Maximum time movement).

Setting	N° of movements
Minimum	1
+	2
++	3
Maximum	4*

\*factory setting

### ARCO

1. Bring the motor in an intermediate position
2. Press MENU, «RS» appears on display
3. Press 1 time PREV / 2 times NEXT. display «12» appears on display
4. Press STOP. The motor signals the current value (1 to 4 movements)
5. Press NEXT the number of times equal to the desired setting (1 to 4)
6. Press STOP. The motor signals the new value (1 to 4 movements)

### FLUTE, KUADRO, KORT

1. Bring the motor in an intermediate position
2. Holding down STOP, press PROG for about 1 sec. until LEDs light
3. Press 1 time UP / 2 times DOWN.
4. Press STOP. The motor signals the current value (1 to 4 movements)
5. Press DOWN the number of times equal to the desired setting (1 to 4)
6. Press STOP. The motor signals the new value (1 to 4 movements)

### VISIO

1. Bring the motor in an intermediate position
2. Press MENU, «Menu rx» appears on display
3. Press 11 times NEXT.
4. Press STOP. The motor signals the current value (1 to 4 movements)
5. Press UP the number of times equal to the desired setting (1 to 4)
6. Press STOP. The motor signals the new value (1 to 4 movements)

## HOW TO COMMAND TILTING

Press a button (less than 0.5 seconds) then press it again and hold it until you reach the desired orientation

### ARCO

Use the dedicated buttons LEFT and RIGHT

### FLUTE, KUADRO, KORT, VISIO

Press STOP quickly twice and hold down UP or DOWN until you reach the desired orientation

## 13 OBSTACLE ON DOWNWARD

Necessary condition for the proper operation of this feature is the use of the offset adapter, properly installed (see section 2 "installing the offset adapters"). When the obstacle is detected, the motor stops the manoeuvre and makes a large upward movement to allow the obstacle to be removed. The motor is able to detect obstacles such as to stop the terminal bar almost instantaneously, obstacles that gradually slow down the terminal bar may not be detected.

**Setting 1:** "Function inactive". Choose this setting if the drop awning does not slide well in the guides, to prevent the motor from detecting non-existent obstacles. In this case, the factory also recommends checking the installation of the drop awning.

**Setting 2-4:** "Minimum sensitivity - average - maximum". Choose according to the desired reactivity.

The factory sets the parameter at level 3 (average sensitivity). Use level 4 (maximum sensitivity) only if the sliding of the drop awning is optimal.

### ARCO

1. Bring the motor in an intermediate position
2. Press MENU for about 5 sec, until «RS» appears on display
3. Press 1 time PREV / 3 times NEXT. display «13» appears on display
4. Press STOP. The motor signals the current value (1 to 4 movements)
5. Press NEXT the number of times equal to the desired setting (1 to 4)
6. Press STOP. The motor signals the new value (1 to 4 movements)

### FLUTE, KUADRO, KORT

1. Bring the motor in an intermediate position
2. Holding down STOP, press PROG for about 1 sec. until LEDs light
3. Press 1 time UP / 3 times DOWN.
4. Press STOP. The motor signals the current value (1 to 4 movements)
5. Press DOWN the number of times equal to the desired setting (1 to 4)
6. Press STOP. The motor signals the new value (1 to 4 movements)

### VISIO

1. Bring the motor in an intermediate position
2. Press MENU, «Menu rx» appears on display
3. Press 12 times NEXT.
4. Press STOP. The motor signals the current value (1 to 4 movements)
5. Press UP the number of times equal to the desired setting (1 to 4)
6. Press STOP. The motor signals the new value (1 to 4 movements)

\*factory setting

Setting	N° of movements
Not active	1
Minimum sensitivity	2
Medium sensitivity	3*
Maximum sensitivity	4

## 14 OBSTACLE ON UPWARD

The motor is able to detect an obstacle during the upward movement. When the obstacle is detected, the motor stops the manoeuvre and makes a short downward movement to don't keep the roller blind in traction. It is possible to select the reactivity of the motor to the obstacle during the upward movement: the higher the value, the greater the sensitivity.

The factory sets this parameter at level 3 (medium high sensitivity).

Use level 4 only if the sliding of the roller shutter is optimal.

### ARCO

1. Bring the motor in an intermediate position
2. Press MENU for about 5 sec, until «RS» appears on display
3. Press 9 times NEXT. display «09» appears on display
4. Press STOP. The motor signals the current value (1 to 4 movements)
5. Press NEXT the number of times equal to the desired setting (1 to 4)
6. Press STOP. The motor signals the new value (1 to 4 movements)

### FLUTE, KUADRO, KORT

1. Bring the motor in an intermediate position
2. Holding down STOP, press PROG for about 1 sec. until LEDs light
3. Press 9 times DOWN.
4. Press STOP. The motor signals the current value (1 to 4 movements)
5. Press DOWN the number of times equal to the desired setting (1 to 4)
6. Press STOP. The motor signals the new value (1 to 4 movements)

### VISIO

1. Bring the motor in an intermediate position
2. Press MENU, «Menu rx» appears on display
3. Press 8 times NEXT.
4. Press STOP. The motor signals the current value (1 to 4 movements)
5. Press UP the number of times equal to the desired setting (1 to 4)
6. Press STOP. The motor signals the new value (1 to 4 movements)

## 7 HOW TO MEMORIZE/DELETE A RADIO DEVICE

### 7.1 USING A TRANSMITTER

- NOTES:
1. Bring the motor in an intermediate position.
  2. Press PROG of an already memorized transmitter for 5 s. The motor performs 2 upward movements.
  3. Within 15 seconds, to memorize/delete a transmitter: press **STOP** of transmitter you want to memorize/delete a rain sensor: press «P2» of rain sensor you want to memorize/delete
  4. 1 upward movement: device memorized!! 1 downward movement: device deleted!!

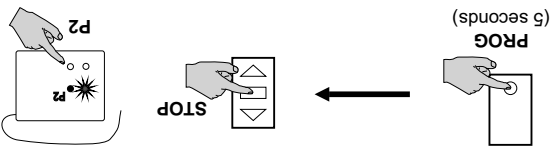

point 4. "error" is reported if the radio code is not received in time, if the receiver's memory is full, if you try to delete the only memorized transmitter

### 7.2 USING COMMAND BUTTONS

- NOTES:
1. Bring the motor in an intermediate position.
  2. Within 15 seconds, press **UP 8 times** (briefly and quickly). The motor performs 3 upward movements.
  3. Within 15 seconds, press **UP 3 times** (briefly and quickly). The motor performs 2 upward movements.
  4. Within 15 seconds, to memorize/delete a transmitter: press **STOP** of transmitter you want to memorize/delete a rain sensor: press «P2» of rain sensor you want to memorize/delete
  5. 1 upward movement: device memorized!! 2 downward movement: error!!

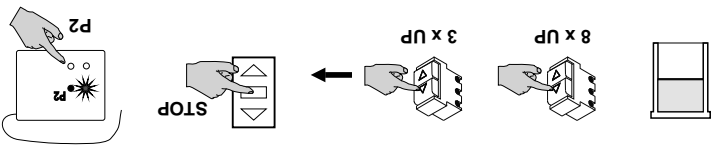

point 5. "error" is reported if the radio code is not received in time, if the receiver's memory is full, if you try to delete the only memorized transmitter

## 7

## 11 MODIFY BOTH THE LIMIT SWITCHES

WARNING:

1. Bring the motor in an intermediate position.
  2. Disconnect power supply, wait a few seconds: connect power supply.
  3. Press in sequence the **STOP - PROG - STOP** buttons(\*).
  4. Depending on how the roller shutter is installed, follow the instructions at point 5 and following of the paragraphs 6.1 or 6.2 or 6.3 or 6.4
- (\*): briefly press, max 2 seconds between each press and the next.

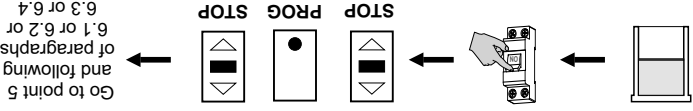

## 10 FINE ADJUSTMENT OF POSITION 1 «OPEN SLATS»

WARNING:

The modification of the lower limit switch is not possible if the lower limit switch has been learned by contact with an obstacle.

WARNING:

Once adjustment of position 1 is complete, position 2 must be checked and adjusted (see paragraph 9)

1. Bring the motor to the lower limit switch (or near).
  2. Press in sequence the **STOP - PROG - DOWN** buttons(\*).
  3. Using **UP** and **DOWN** adjust the position 2. The motor makes 1 downward movement.
  4. Press **PROG**. The motor makes 1 up/down movement.
- (\*): briefly press, max 2 seconds between each press and the next.

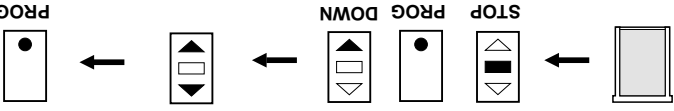

## 9 FINE ADJUSTMENT OF POSITION 2 «CLOSE SLATS»

WARNING:

1. Bring the motor to the lower limit switch (or near).
  2. Press in sequence the **STOP - PROG - DOWN** buttons(\*).
  3. Using **UP** and **DOWN** adjust the position 2. The motor makes 1 up/down movement.
  4. Press **PROG**. The motor makes 1 up/down movement.
- (\*): briefly press, max 2 seconds between each press and the next.

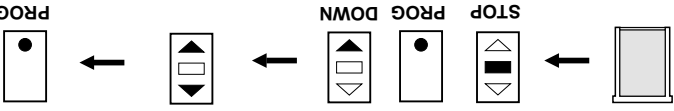

## 8 FINE ADJUSTMENT OF POSITION 3 «ROLLER SHUTTER UP»

WARNING:





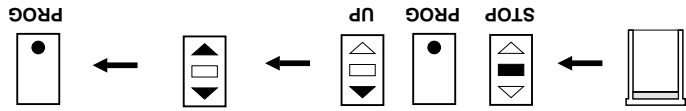



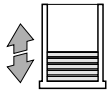

The modification of the upper limit switch is not possible if the upper limit switch has been learned by contact with an obstacle.

1. Bring the motor to the upper limit switch (or near).
  2. Press in sequence the **STOP - PROG - UP** buttons(\*).
  3. Using **UP** and **DOWN** adjust the position 3. The motor makes 1 down/up movement.
  4. Press **PROG**. The motor makes 1 down/up movement.
- (\*): briefly press, max 2 seconds between each press and the next.

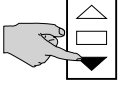

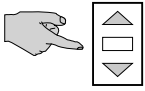
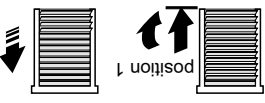
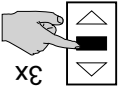
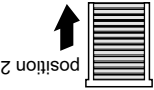
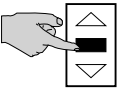
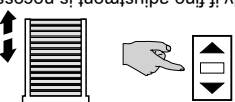

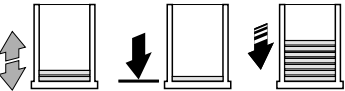





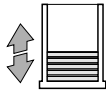

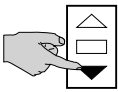

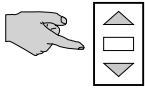
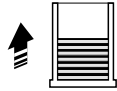
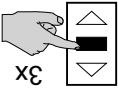

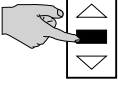

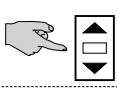
## 7

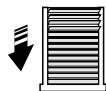

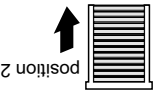
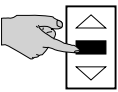
## 6.4 ROLLER SHUTTER WITH ANTI-LIFTING DEVICES AND WITH STOPPER

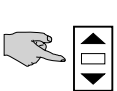
		<p>1- Connect the power supply.</p>
		<p>2- Press PROG briefly (within 1 minute). The motor makes a signal</p>
<p>Go to point 4 ←</p>  <p>Repeat point 2 ←</p> 		<p>3- Press briefly UP. If the motor moves downward return to point 2, if the motor moves upward go to point 4.</p>
		<p>4- Bring the roller shutter in an intermediate position, keeping pressed UP or DOWN.</p>
		<p>5- Press STOP briefly 3 times and wait. The motor moves downward. The motor automatically stops in position 1 for pressure on the anti-lifting devices. The motor moves upward</p>
		<p>6- Press STOP to stop the motor in position 2 «Close slats».</p>
<div style="border: 1px dashed black; padding: 5px;">  <p>Only if fine adjustment is necessary</p> </div>		<p>7- Press PROG briefly. If you want to make a fine adjustment of the limit switch press UP or DOWN (motor moves in small steps)</p>
		<p>8- Press PROG briefly. The motor moves upward. The motor automatically stops for pressure on the stopper. The motor signals DOWN-UP: End of installation!!</p>

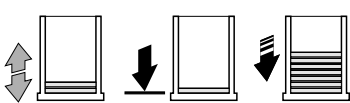
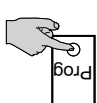
**6.3 ROLLER SHUTTER WITHOUT ANTI-LIFTING DEVICES AND WITH STOPPER**

	<p>1- Connect the power supply.</p>
	<p>2- Press PROG briefly (within 1 minute). The motor makes a signal</p>
<p>Go to point 4 ←</p>  <p>Repeat point 2 ←</p> 	<p>3- Press briefly UP. If the motor moves downward return to point 2. If the motor moves upward go to point 4.</p> 
	<p>4- Bring the roller shutter in an intermediate position, keeping pressed UP or DOWN.</p> 
	<p>5- Press STOP briefly 3 times and wait. The motor moves downward</p> 
 <p>position 1</p>	<p>6- Press STOP to stop the motor in the position 1 «Open slats»</p> 
<p>Only if fine adjustment is necessary</p>  	<p>7- Press PROG briefly. If you want to make a fine adjustment of the limit switch press UP or DOWN (motor moves in small steps)</p> 
	<p>8- Press PROG briefly. The motor moves upward and closes the slats</p> 
 <p>position 2</p>	<p>9- Press STOP to stop the motor in position 2 «Close slats».</p> 
<p>Only if fine adjustment is necessary</p>  	<p>10- Press PROG briefly. If you want to make a fine adjustment of the limit switch press UP or DOWN (motor moves in small steps)</p> 
	<p>11- Press PROG briefly. The motor moves upward. The motor automatically stops for pressure on the stopper. The motor signals DOWN-UP. End of installation!!</p> 

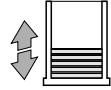
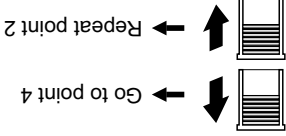
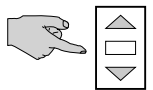
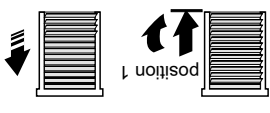
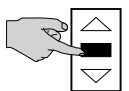
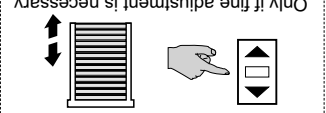
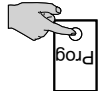
**6.2 ROLLER SHUTTER WITH ANTI-LIFTING DEVICES AND WITHOUT STOPPER**

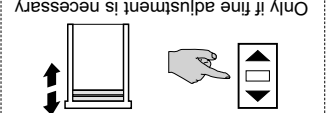
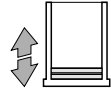
	<p>1- Connect the power supply.</p>
	<p>2- Press PROG briefly (within 1 minute). The motor makes a signal</p>
	<p>3- Press briefly UP. If the motor moves downward return to point 2, if the motor moves upward go to point 4.</p>
	<p>4- Bring the roller shutter in an intermediate position, keeping pressed UP or DOWN.</p>
	<p>5- Press STOP briefly 3 times and wait. The motor automatically stops in position 1 for pressure on the anti-lifting devices. The motor moves downward. The motor moves upward</p>
	<p>6- Press STOP to stop the motor in position 2 «Close slats».</p>
	<p>7- Press PROG briefly. If you want to make a fine adjustment of the limit switch press UP or DOWN (motor moves in small steps)</p>
	<p>8- Press PROG briefly. The motor moves upward</p>
	<p>9- Press STOP to stop the motor in position 3 «Roller shutter up».</p>
	<p>10- Press PROG briefly. If you want to make a fine adjustment of the limit switch press UP or DOWN (motor moves in small steps)</p>
	<p>11- Press PROG briefly. The motor signals DOWN-UP. End of the installation!!</p>

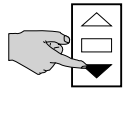
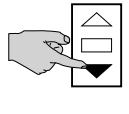
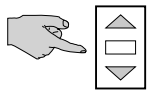
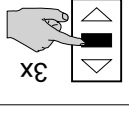
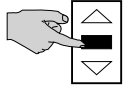
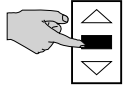
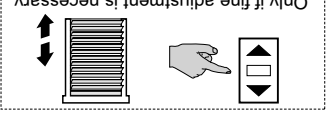
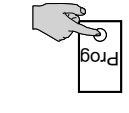
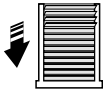
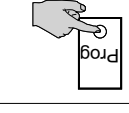
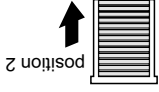
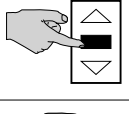
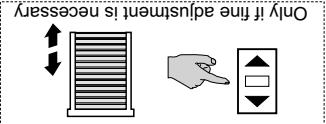
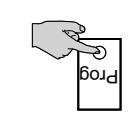
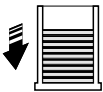
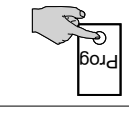
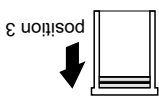
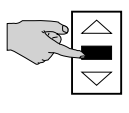
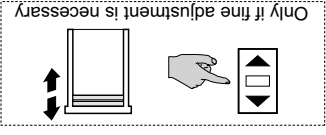
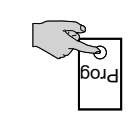

## 6.1 ROLLER SHUTTER WITHOUT ANTI-LIFTING DEVICES AND WITHOUT STOPPER

		<p>1- Connect the power supply.</p>
<p>3- Press briefly UP. If the motor moves downward return to point 2, if the motor moves upward go to point 4.</p>  <p>Go to point 4 ← Repeat point 2 ←</p>		<p>2- Press PROG briefly (within 1 minute). The motor makes a signal</p>
<p>4- Bring the roller shutter in an intermediate position, keeping pressed UP or DOWN.</p> 		<p>5- Press STOP briefly 3 times and wait. The motor moves downward</p>
<p>6- Press STOP to stop the motor in the position 1 «Open slats»</p>  <p>position 1</p>		<p>7- Press PROG briefly. If you want to make a fine adjustment of the limit switch press UP or DOWN (motor moves in small steps)</p>
<p>Only if fine adjustment is necessary</p> 		<p>8- Press PROG briefly. The motor moves upward and closes the slats</p>
		<p>9- Press STOP to stop the motor in position 2 «Close slats».</p>
<p>position 2</p> 		<p>10- Press PROG briefly. If you want to make a fine adjustment of the limit switch press UP or DOWN (motor moves in small steps)</p>
<p>Only if fine adjustment is necessary</p> 		<p>11- Press PROG briefly. The motor moves upward</p>
		<p>12- Press STOP to stop the motor in position 3 «Roller shutter up».</p>
<p>position 3</p> 		<p>13- Press PROG briefly. If you want to make a fine adjustment of the limit switch press UP or DOWN (motor moves in small steps)</p>
<p>Only if fine adjustment is necessary</p> 		<p>14- Press PROG briefly. The motor signals DOWN-UP. End of the installation!!</p>

Once a valid stroke has been memorized, the motor is able to receive commands from both a memorized transmitter and from the command buttons (optional, see section 4 "Electrical connection") according to the following modes:

ACTION	COMMAND BY BUTTON	COMMAND BY TRANSMITTER
Open	Press UP for about 0,5 s	Press UP
Close	Press DOWN for about 0,5 s	Press DOWN
Stop	Press UP or DOWN briefly (less than 0,5 s)	Press STOP
Open slats	Press briefly and quickly DOWN 2 times	ARCO --- Press FOR ME KORT, KUADRO, FLUTE --- Press quickly STOP 3 times
Tilting <sup>(1)</sup>	Press a button (less than 0,5 seconds) then press it again and hold it until you reach the desired orientation	ARCO --- Press RIGHT or LEFT orientation KORT, KUADRO, FLUTE --- Press quickly STOP 2 times and hold down UP or DOWN

(1) the Tilting operation is allowed only between the "Open slats" position and the "Close slats" position  
 (2) some remote controls may not provide FOR ME function (or preferred position). Make sure the remote control has this option  
 (3) some remote controls may not provide Right and Left orientation functions. Make sure the remote control has this option

During the motor installation, you must set 3 limit switch. The 3 positions are shown below.

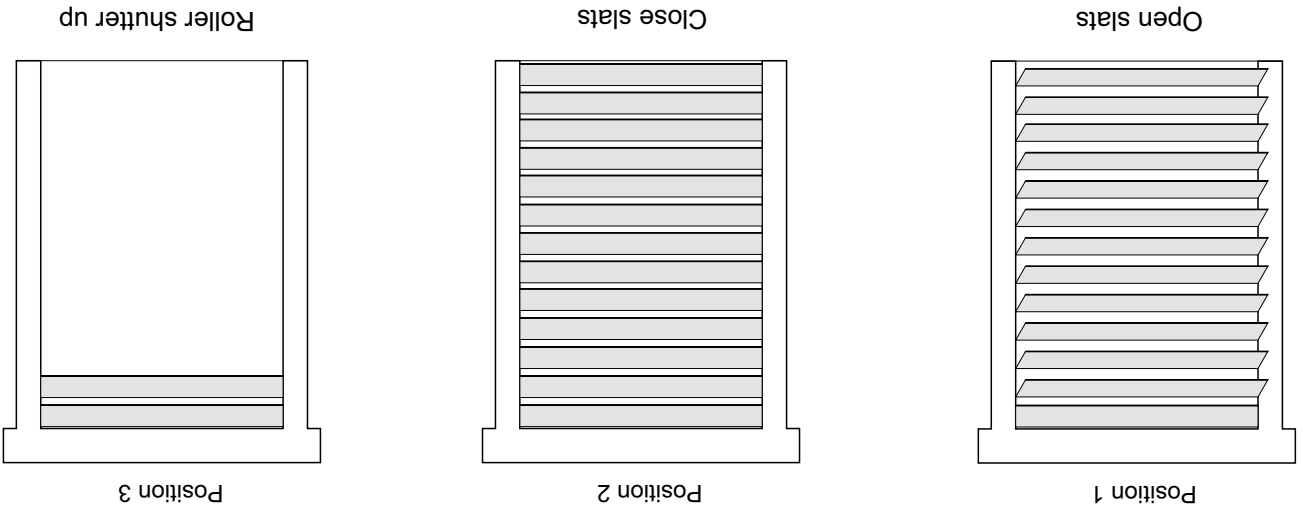

**6 LIMIT SWITCH PROGRAMMING**



In the case of installation of several motors, must be programmed (and therefore powered) one motor at a time. The installation must be carried out by a qualified technician. Before starting to work on the motor, carefully read the installation procedure. In case of doubt, contact your supplier.  
 Installation must be performed using an ARCO, VISIO, KORT, KUADRO, FLUTE or equivalent transmitter. Before starting the installation, read the transmitter instruction manual and identify the UP, STOP, DOWN, PROG buttons necessary for motor programming.

**WARNING:**

if possible, always install the roller shutter in such a way that at least one of the two limit switches is learned by "pressing" on the lower stop (anti-lifting devices) or on the upper stop (stopper). The learning of at least one limit switch for "pressure" allows the motor to automatically compensate for variations due to the adjustment of the blind and other possible factors of error. Periodically check the status of the roller shutter and (if present) of the locking devices that delimit the limit switches (anti-lifting devices, stopper). If a limit switch is learned by "pressure", the motor will search the pressure point during normal operation. For this reason, once the stroke has been programmed, it is forbidden to remove any locking devices that delimit the limit switches. In order to do not stress the pressure points too much, choose a motor with power not higher than enough to move correctly the roller shutter.

The motor provides the possibility to program the limit switches according to 4 different modes:

1. roller shutter without anti-lifting devices and without stopper (see section 6.1)
2. roller shutter with anti-lifting devices and without stopper (see section 6.2)
3. roller shutter without anti-lifting devices and with stopper (see section 6.3)
4. roller shutter with anti-lifting devices and with stopper (see section 6.4)

**NOTE:** as long as the motor does not have a valid stroke in memory, you can move the motor in "hold-to-run" using the command buttons. To continue with the installation, it is necessary to disconnect the motor and follow the procedures described.

## 2 INSTALLING THE OFFSET ADAPTERS

This motor is able to detect the presence of an obstacle during the up phase. If the offset adapter is installed, the motor is also able to detect the presence of an obstacle during the descent phase. The offset adapter must be installed in such a way that the springs are compressed by the weight of the roller shutter (an arrow indicating the direction to compress the springs is stamped on the adapter).

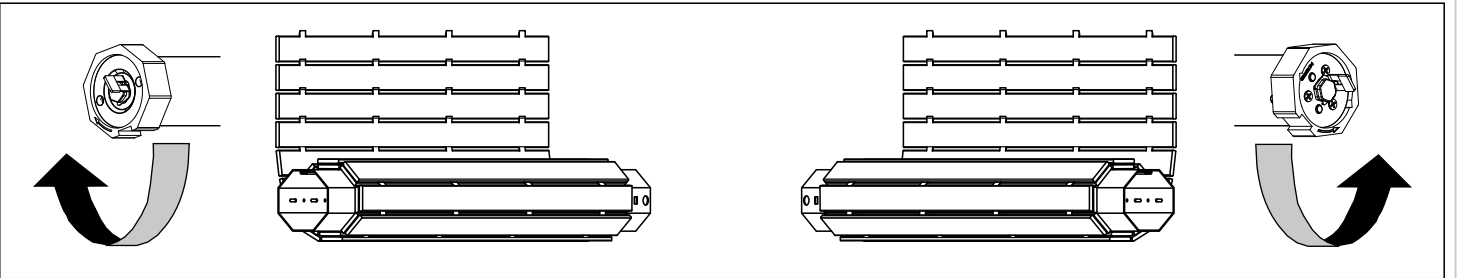

### WARNING

Detection of the obstacle during the descent phase is subject to some limitations. The obstacle must stop the roller shutter almost instantaneously, an obstacle that deforms under the pressure of the rolling shutter may not be detected. The motor may not be able to detect the presence of obstacles resting on the sill with a height of less than about 10 centimeters; moreover, to prevent incorrect detection of the obstacle, this function is inactive near the upper limit switch. In general, obstacles may not be detected in situations where the weight applied to the offset adapter is not sufficient to adequately load the spring inserted into the adapter. The detection function of the obstacle in descent must not therefore be intended as an absolute safety to protect the roller shutter during its descent phase, but must be considered an instrument to limit the probability that the presence of an obstacle can cause damage to the roller shutter or to other things or people in the range of action affected by the movement.

## 3 MOUNTING NOTES

Make sure that the upper stop is made of a stable reference

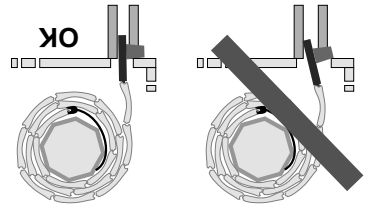

STOPPER

Make sure that the strap is in tension in the lower end position

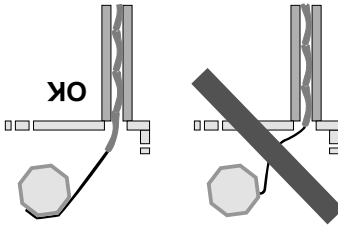

STRAP

Make sure that the anti-lifting device is mounted and fixed correctly and that the last splint stays inside the guides

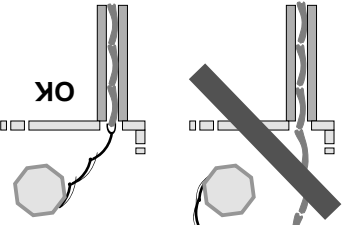

ANTI-LIFTING DEVICE

## 4 ELECTRICAL CONNECTIONS

### 4.1 Warnings for the ELECTRICIAN

This motor has been designed to work with a stable power source. ● Make connections with power supply disconnected ● Check that the power supply does not depend from electrical circuits for lighting ● Provide a device upstream of the power supply network of the automation that ensures complete omipolar disconnection from the network, with a contact opening distance in each pole of at least 3 mm ● The section of the connecting cables must be proportionate to their length and to the absorption of the load, and in any case not less than 1,5 mm ● Command buttons are connected to the main voltage, so they must be properly insulated and protected ● The installer must bind all the conductors to an additional fixing near the terminals, for example by means of cable ties.

### 4.2 POWER SUPPLY

The supply voltage must be applied to the brown (PHASE) and blue (NEUTRAL) wires. Connect the green / yellow wire to the grounding system. The electrical specifications for motor operation are shown in the label applied to the tube of the motor.

### 4.3 COMMAND BUTTONS (optional)

The command buttons must be connected to the black and gray wires and they must close on brown wire. You must use buttons with spring return ("hold to run" type); do not use buttons with maintained position. More command buttons can be connected via a parallel connection. The command buttons are subject to the mains voltage and therefore should be properly insulated and protected. In the case where the command buttons are not used, it is necessary to ensure the isolation of black and gray wires. The buttons can be operated in PULSE or HOLD TO RUN mode (see paragraph 1.3).

### 4.4 INTERFACING WITH HOME AUTOMATION CONTROL UNIT

See section 16

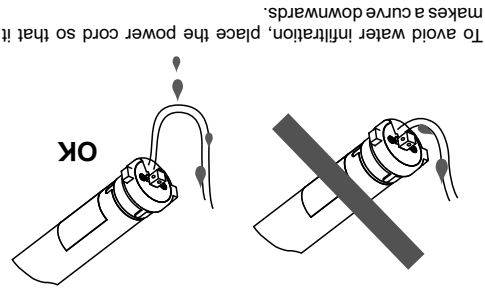
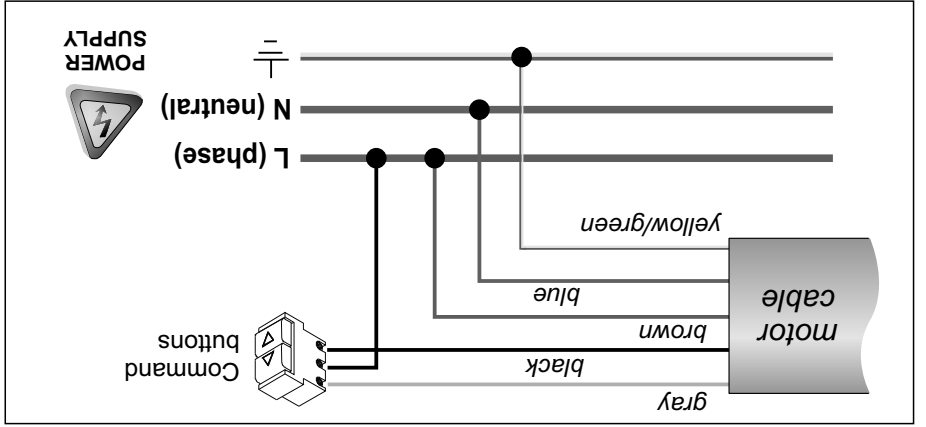

Dear customer, thank you for purchasing a MASTER product. This manual describe the operations for a correct installation of the product. This device is not design for a continuative use. Use of the product other than that provided for in this manual is improper and prohibited and will void the warranty and any manufacturer's liability. The installation of the product must be done by a qualified technician. At the end of the installation, all manuals must be given to the end user. Keep this manual for future reference!

Information for any assistance requests  
 To facilitate, improve and speed up any request to the assistance service it is necessary to provide the product name and store them in a safe place  
 Before installing the motor, it is recommended to copy the technical data (including the extended product name) and store them in a safe place

**PRODUCT INFORMATION**  
 STONE has been designed to drive orientable roller shutters. The motor is equipped with systems for recognizing any obstacles during the up and down phases (the second one only if a offset adapter has been correctly installed, see section "2 INSTALLING THE OFFSET ADAPTERS"). If the roller shutter is equipped with stop systems (mechanical stop or anti-lifting device (see section "3 MOUNTING NOTES")), during the installation the product is able to automatically detect and memorize the limit switches. Moreover, the presence of these devices will allow the motor to independently recover any deviations from the limit switches due to adjustment of the roller shutter or other possible error factors. It is therefore recommended to always install the roller shutter with such devices (or at least one of the two). You must use equally anti-lifting devices, able to withstand motor thrust for short periods. The number of anti-lifting devices to be used depends on the weight of the roller and the nominal torque of the motor.  
 If you proceed with the installation in the absence of anti-lifting devices and stopper, it may occasionally be necessary to adjust the limit switches (see sections 8, 9 and 10). If the roller shutter is not installed properly, the motor may detect non-existent obstacles during the up or down movements. In this case it is necessary to verify the installation.  
 NOTE:  
 It is possible that, due to mechanical deviations, expansion or shrinking of the blind due to temperature or to other environmental factors, the motor limit switches may move slightly over time. This is particularly evident in the closing position of the roller shutter, whose even minimum displacement could prevent the perfect closing of the roller shutter's slats and allow some undesirable glimmer or light to enter. This behavior must not be considered a manufacturing defect of the motor, but a limitation deriving from the working conditions of the motor. The choice of this motor for moving a shutter with adjustable slats implies the implicit knowledge and acceptance of these technical details. In order to facilitate the possible retouching of the limit switches, this motor provides for simplified adjustment procedures (see sections 8-9-10).

**TECHNICAL SPECIFICATIONS**  
 The technical characteristics of the motor are shown in the label applied to the motor tube. The common characteristics of the motor family are:

<b>Power supply</b>	: 230 Vac 50 Hz	<b>IP insulation class</b>	: IP44	<b>Continuous operating time</b>	: 4 minutes
<b>Stand-by consumption</b>	: < 1W	<b>Operating time</b>	: 433.42 MHz	<b>Operating radio frequency</b>	: 433.42 MHz
<b>Minimum roller diameter</b>	: 50 x 1.5 mm			<b>N° of memorizable transmitter</b>	: 40

**1 WARNINGS**

**1.1 SAFETY warnings for the USER**  
 Incorrect installation can cause serious injuries ● Keep these instructions for future maintenance work and disposal of the product ● All the product installation, connection, programming and maintenance operations must be carried out only by a qualified and skilled technician, who must comply with laws, provisions, local regulations and the instructions given in this manual ● The wiring must comply with current IEC standards. The final electrical system must be created only by the electrician ● Some applications require hold-to-run operation and can exclude the use of radio controls or require particular safety devices ● To prevent potentially dangerous situations, check the operating condition of the roller shutter/awning regularly

**1.2 SAFETY warnings for the INSTALLER**  
 Before installing the product, check the compatibility with the associated devices and accessories ● Check that the package is intact and has not been damaged in transit ● A heavy knock and the use of unsuitable tools can cause the damage of the external or internal parts of the motor ● Do not pierce or tamper with the motor in any way. Do not modify or replace parts without the manufacturer's permission ● Do not carry the motor by the power cable. The product may not be used if the power cable is damaged. Do not try to replace the power cable ● Any screws needed to complete the installation must not come into contact with the motor ● The power of the motor must be sufficient for the applied load (check the rated data shown on the motor) ● Some stages of programming and/or normal operation make use of the mechanical stops of the roller shutter/awning. It is essential to choose a motor with the most suitable torque for the application, considering the actual traction of the roller shutter/awning, and to avoid motors that are too powerful ● Use winding rollers that are at least 1mm thick ● Leave 1-2 mm of right/left play on the winding roller ● Check that the shape and size of the drive pulley and adapter crown correspond to the winding roller used. Adapters, supports and sundry accessories related to the motor must be chosen exclusively from the MASTER catalogue ● If the product is installed at a height of less than 2.5 m from the floor or from another support surface, the moving parts must be protected with a cover to prevent accidental access. In any case, ensure access for maintenance work ● The power cable must be positioned in such a way that it does not come into contact with moving parts ● The power cable of the product is suitable for indoor installation only. If installed outside, place the cable in a protective tube ● Position the buttons within sight of the roller shutter/awning but a long way from its moving parts. Position the buttons more than 1.5 m from the floor ● The motors are designed for residential use; the maximum continuous operating time is 4 minutes ● During operation, the motor body becomes very hot, so be careful (normally after 5 to 10 minutes) ● The motor must be installed so that it cannot come into contact with liquids and in any case in a position protected from atmospheric agents ● For your safety, do not near the winding roller while the motor is powered ● Where possible program the upper limit of the motor by contact with an obstacle. This solution will allow the motor to automatically recalculate the limit switches recovering slight deviations due to adjustment of the roller or a continuous and sudden power loss ● If there are several appliances in the same system, they must not be less than 1.5m apart ● Do not install the product near metal surfaces

**1.3 Warnings for USE**  
 The product is not intended to be used by persons (including children) with reduced physical, sensory or mental capabilities, or lack of experience and knowledge, unless they are supervised or given instructions about the product or use by a person responsible for their safety ● Check the automation during the movement and keep people at a safe distance, until the movement ends ● Do not allow children to play with the appliance or with the fixed control devices ● Do not operate the blind when maintenance operations are being carried out (e.g. window cleaning, etc.). If the control device is automatic, disconnect the motor from the power line

**Notes on radio system**  
 It is advisable to avoid using radio systems in areas with strong interference (for example, near police stations, airports, ports, hospital, etc.). A technical inspection is in any case advisable before installing any radio system in order to identify sources of interference. Radio systems can be used where possible disturbances or malfunctioning of the transmitter or the receiver do not cause a risk factor. The presence of radio device operating on the same transmission frequency (433,42 MHz) can interfere with the radio receiver of the motor and so reduce the range of the system and limit the functionality of the installation.